

Taladrar Sistema Líquido de Contención

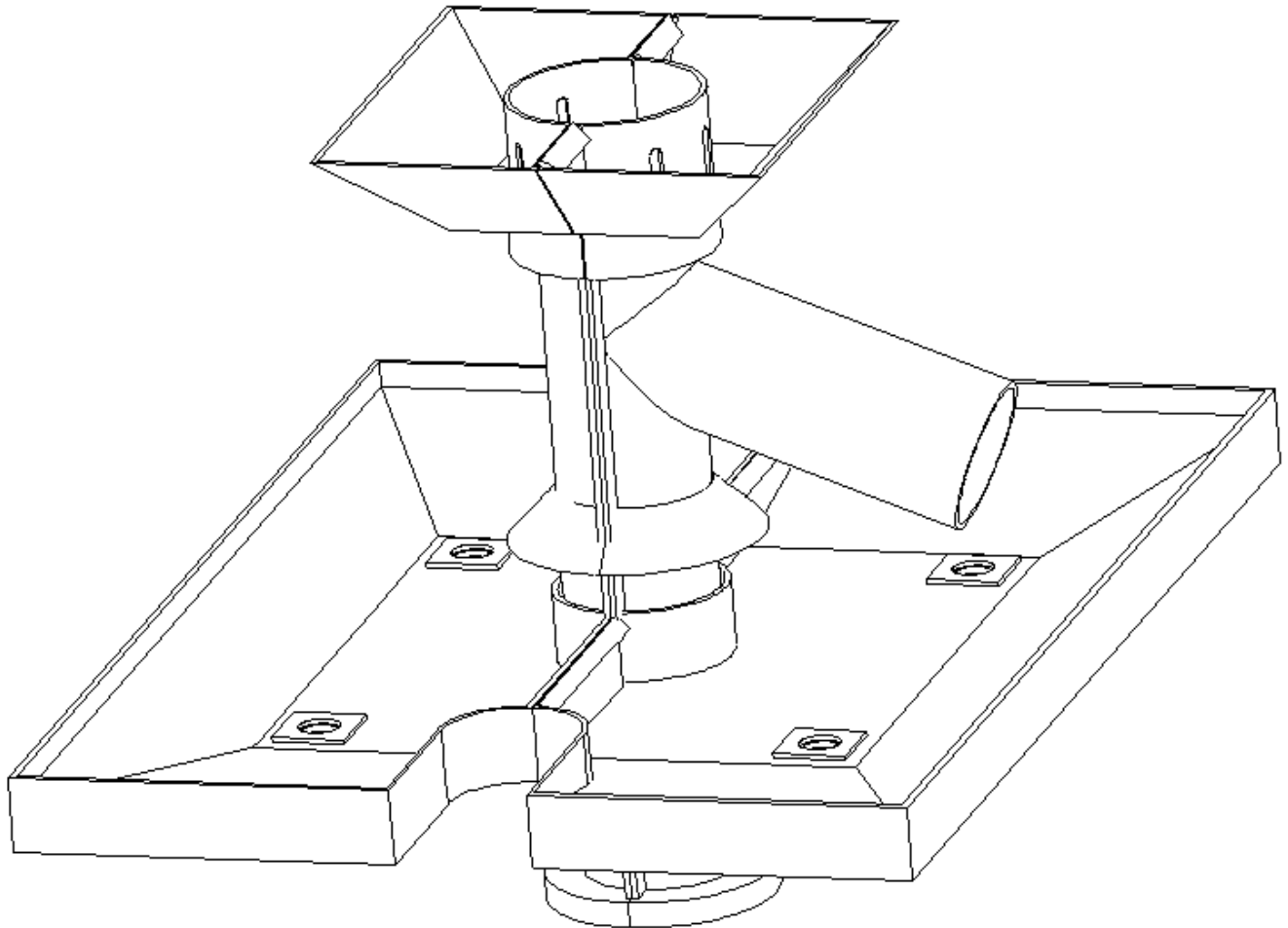

RAT PLASTIC LTD

#2 - 4111 Industrial Ave.

Box 1209 Onoway, Alta. T0E-1V0

Ph. 1.780.967.0118 Fx. 1.780.967.0118

www.cappservice.com



En nuestra búsqueda de una manera de perforar a favor del ambiente, el problema de contener el líquido sacado siempre ha sido primordial. Sea bandejas de metal, bandejas de plástico o lonas sencillas, hacer que el líquido regresa al cruce de flujo y después al tanque para ser batido, o resolviendo el problema del desecho siempre ha sido problemas sin solución.

Tenemos una solución para el problema; si no resuelve el problema completamente, reducirá la mayor parte del problema.

Las tecnologías comunes que existen en el área de perforación causan problemas, suelen a tener goteras y son difíciles para instalar.

Tenemos un sistema que es fácil de instalar y libre de goteras. El proceso de la instalación es muy sencillo. Una vez que el cruce de flujo es modificada para incorporar nuestro sistema, la mano de aro puede instalar la bandeja superior en minutos, y también puede instalar una bandeja inferior en minutos.

Nuestro sistema realiza la tarea sin el uso de sellos, dirigiendo el líquido al cruce de flujo donde debe fluir, no contra los sellos donde suele gotear. Como no hay sellos en nuestro sistema, no hay necesidad batallar para que los sellos se quedan bien ni cuidado tedioso para que funcionen. Simplemente se pone en su lugar y la bandeja realiza el trabajo esperadoan muchos

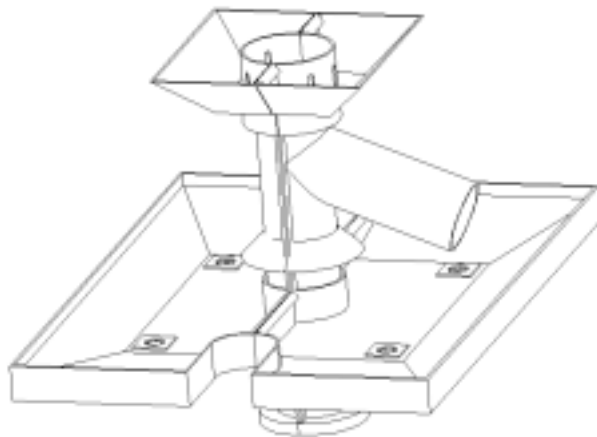

La Bandeja Superior

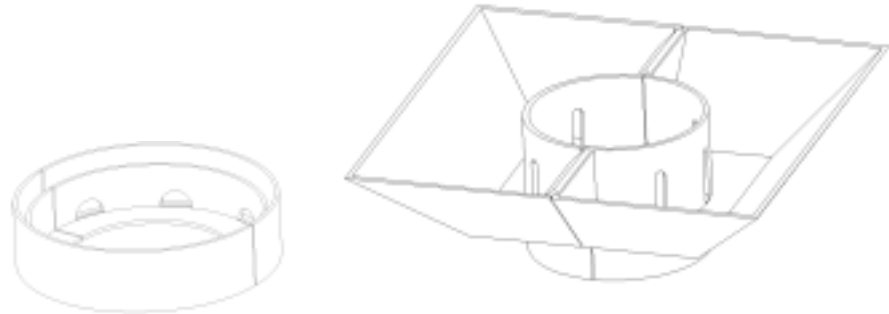

La bandeja superior se instala de tal manera que ningún sello es necesario para dirigir el líquido al cruce de flujo. Un collarín de expansión es incorporado en la boca del cruce de Flujo. Esto nos da un círculo perfecto para la instalación, proporciona también un margen para que la bandeja no estorba el mecanizado entrando y saliendo del hoyo. Ya que el collarín está soldado al cruce de flujo y la bandeja superior se instala, no goteará.

La Bandeja Inferior

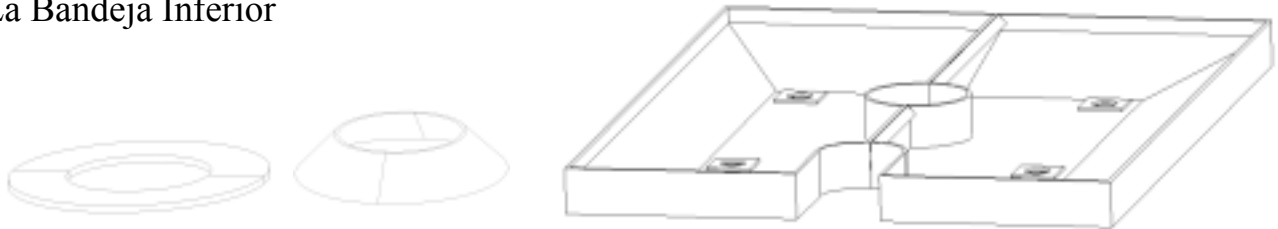

La Bandeja Inferior se queda en un reborde que está soldado al cruce de flujo; y entonces se sostiene el perímetro de la bandeja inferior con correas de trinquete. Soldado al cruce de flujo arriba de la bandeja hay un canal "flashing" que dirige cualquier líquido que está fluyendo hacia la bandeja. Cuatro salidas de drainage permiten que el líquido baja por el drainage al sótano o al tanque como sea necesario. Una vez más, no se usan sellos en este tipo de

TALADRAR la CONTENCIÓN LIQUIDA

INSTRUCCIONES de INSTALACION

BANDEJA SUPERIOR

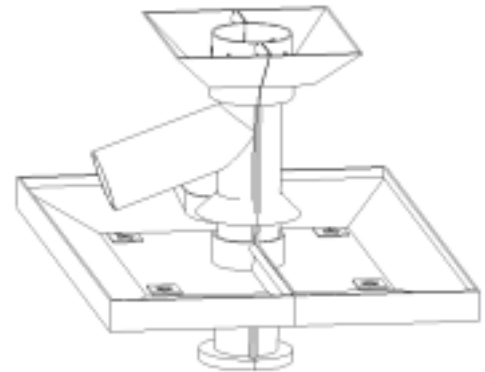

El PASO 1

Corte pezón de flujo abajo entre piso de aparejo XX" y la cima de pezón de flujo

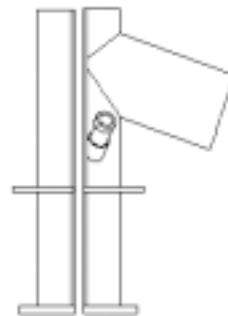
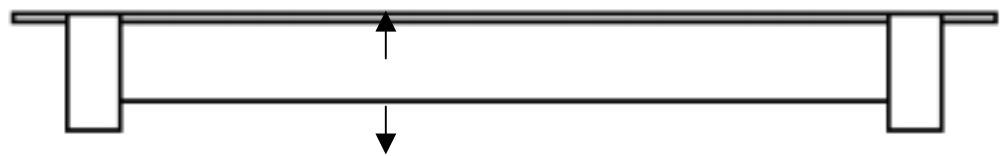

El PASO 2

Instalar Cuello

Posicione el cuello encima de la te del flujo, Traza el fondo de cuello para establecer identificación. Corte para que quede en el cuello para fluir. Soldadura de sello de te en el lugar



EL PASO 3

Después de que el cuello sea instalado,
Debe parecerse esto.

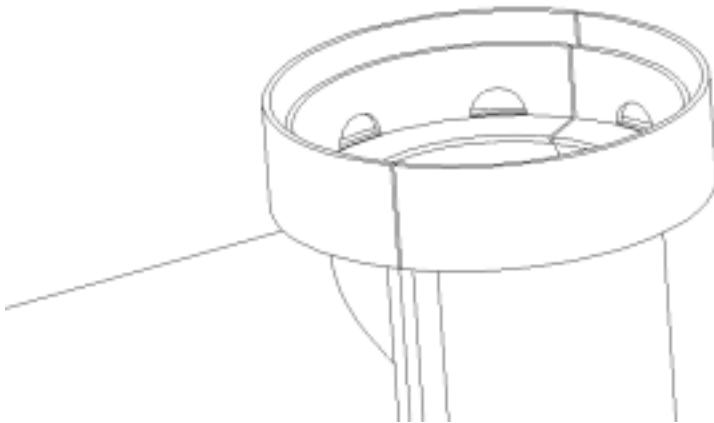

EL PASO 4

Instale el lado uno en Posición de Cuello
verticalmente y el resbaladero en el lugar

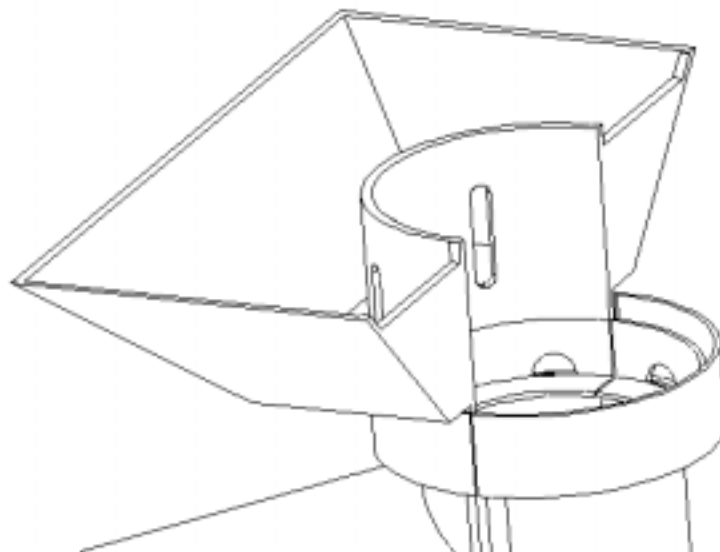

El PASO 5

Instale el lado dos en posición de cuello verticalmente y el resbaladero en el lugar

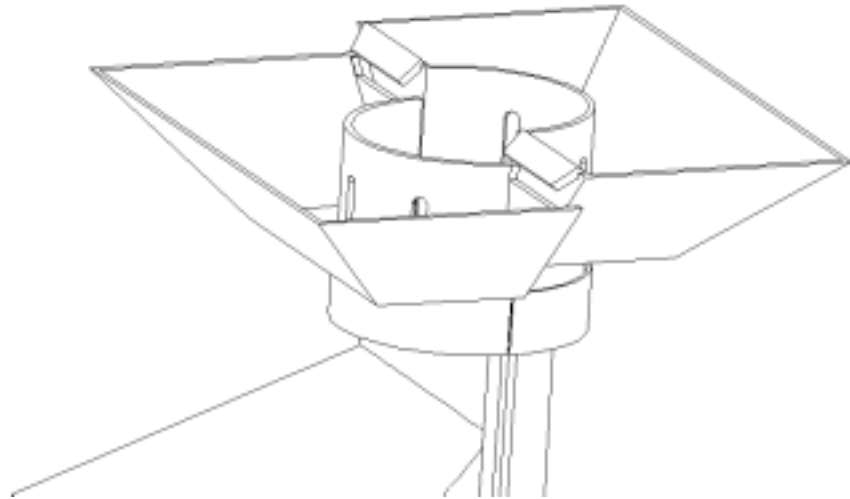

El PASO 6

No sobre apriete

HAGA no SOBRE APRIETA TURNBUCKLES

El PASO 7

Opcional
Aplica sellador a la coyuntura

Sellador de silicona

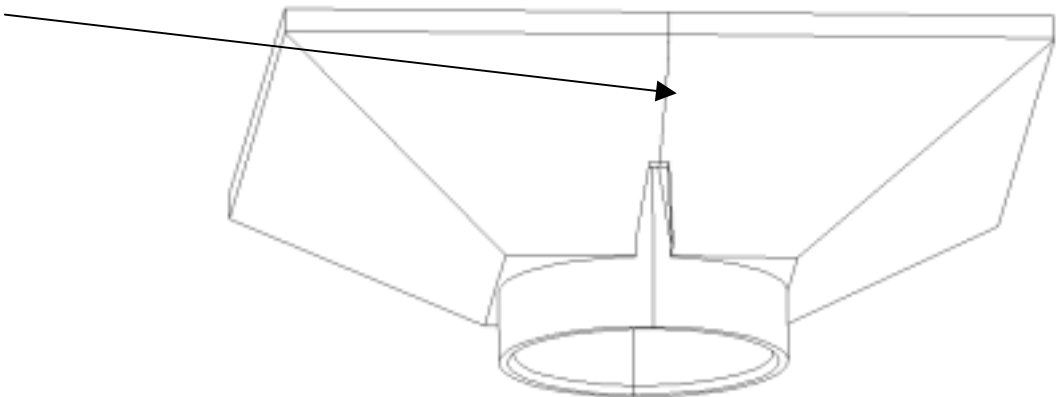

TALADRAR la CONTENCION LIQUIDA

INSTRUCCIONES de INSTALACION

BANDEJA INFERIOR

EL PASO 1

Determina la altura de la bandeja para acomodar la línea de flujo

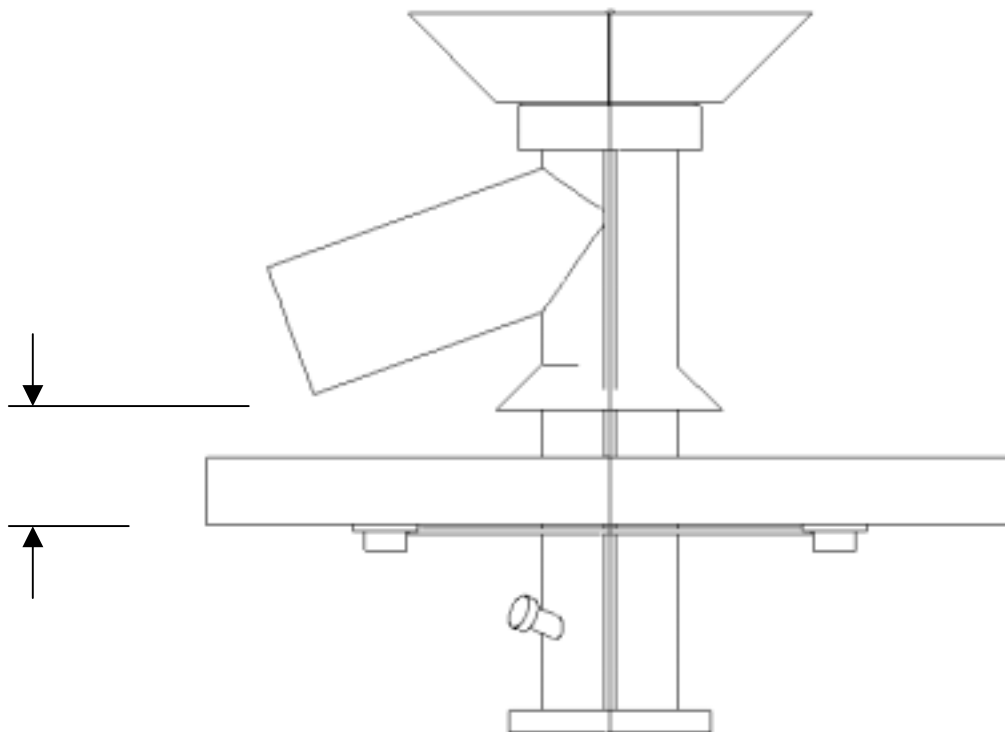
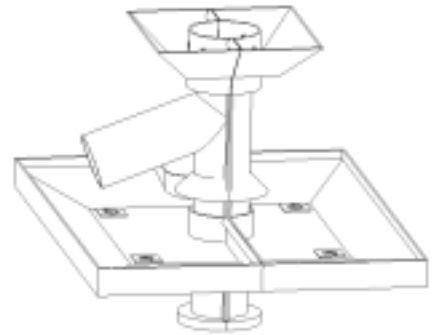

EL PASO 2

Instale Reborde

Solde el reborde para fluir pezón

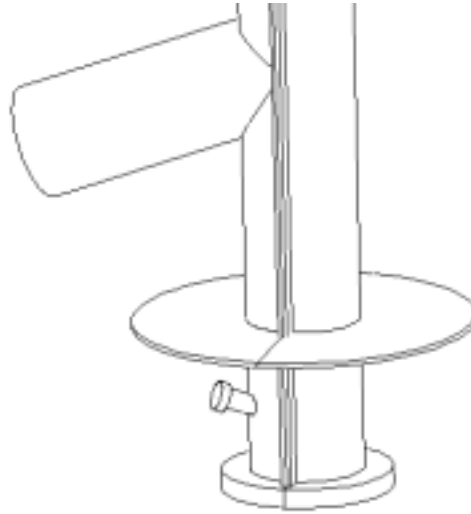

EL PASO 3

Instale destellar encima de reborde que deja suficiente espacio para instalar la bandeja . Debe parecerse esto

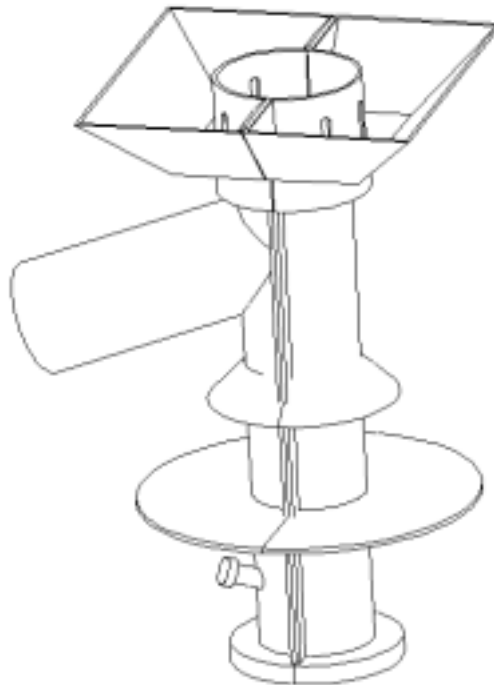

EL PASO 4

Instala el parte uno de la bandeja inferior sobre el reborde

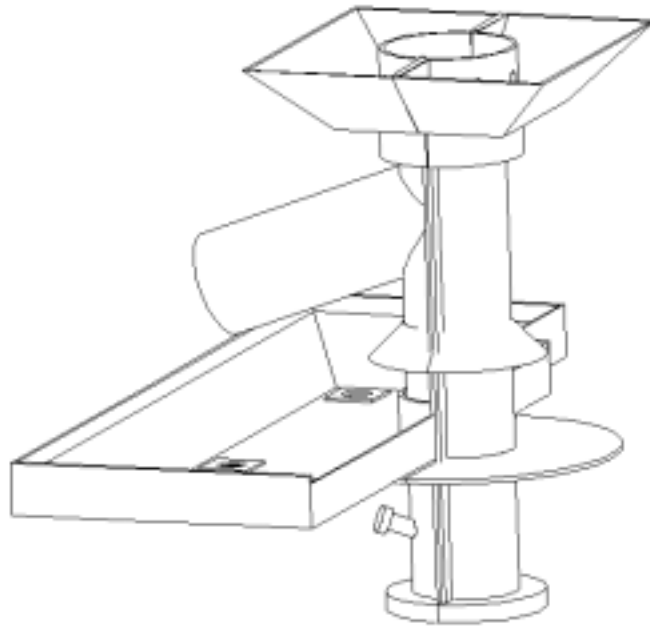

EL PASO 5

Instala el parte dos en el reborde, posición verticalmente y el gancho en su lugar

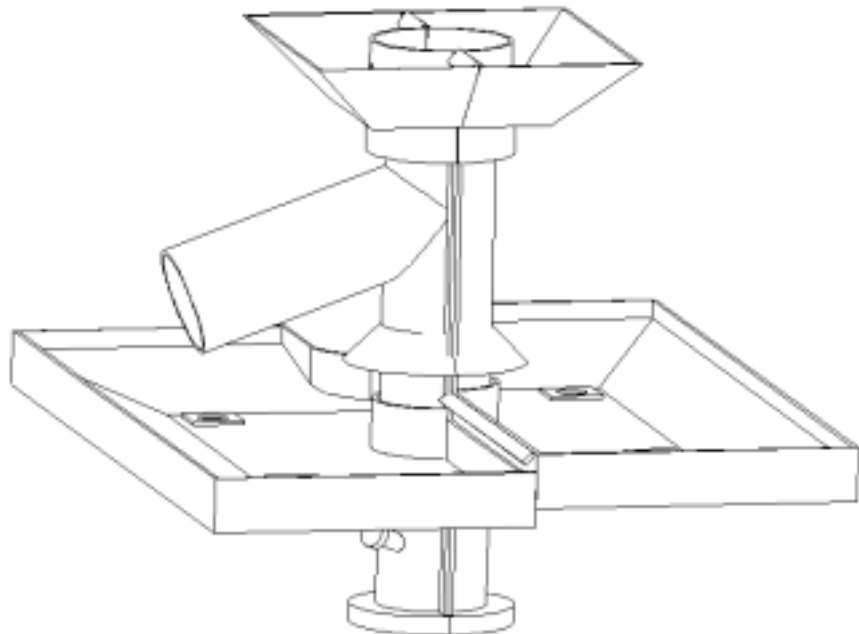

El PASO 6

No sobre aprieta

HAGA no SOBRE APRIETA TURNBUCKLES

El PASO 7

Sostenga el perímetro con correas de trinquete o equivalente

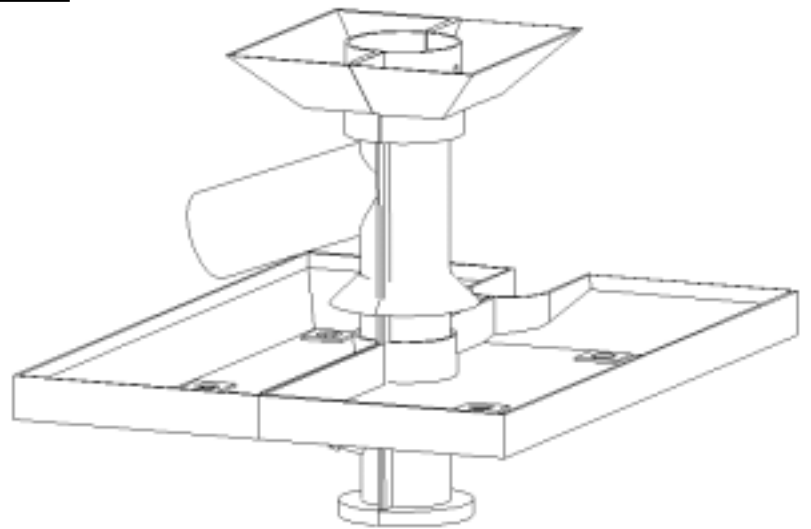

RAT PLASTIC LTE

#2 - 4111 Industrial Ave.

Box 1209 Onoway, Alta. T0E-1V0

Ph. 1.780.967.0118 Fx. 1.780.967.0118

www.cappservice.com

Dimensiones primeras de Bandeja

Fax 780-967-0118

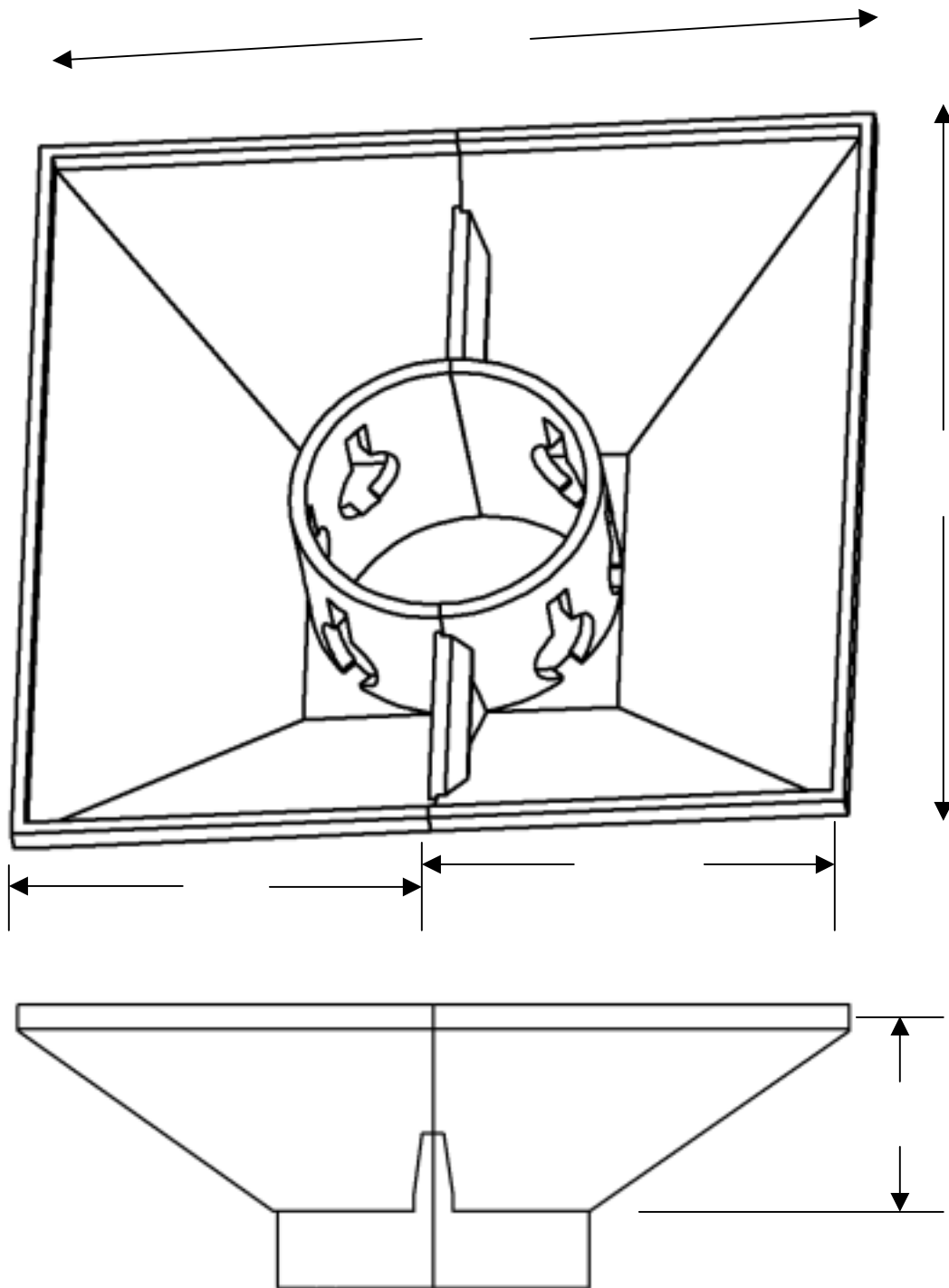

Fluya Pezón ID / OD _____

Dimensiones inferiores de Bandeja

Fax 780-967-0118

